

Informations produit



Avantages

- Séparateur d' hydrocarbures avec BYPASS
- Conception en polyéthylène rotomoulé :
 - Grande durabilité
 - Haute résistance mécanique
- Compact et facilement transportable :
 - Léger
 - Anneaux de levage intégrés
- Maintenance simple et rapide :
 - Flotteur léger
 - Système de filtration avec poignée de levage
- Déflecteur anti-remous :
 - Optimise la répartition du flux
 - Limite la recirculation des boues de sédimentation

Description produit

- Débit de pointe = 250 L/s
- débit traité = 50 L/s
- Volume du débourbeur : 5600L
- Volume de rétention d'hydrocarbures : 1500L
- Entrée/Sortie DN400
- Séparateur de classe I, rejet inférieur à 5mg
- Obturateur automatique taré à 0,9
- Conforme à la norme NF EN 858-1
- Logo CE

Données techniques

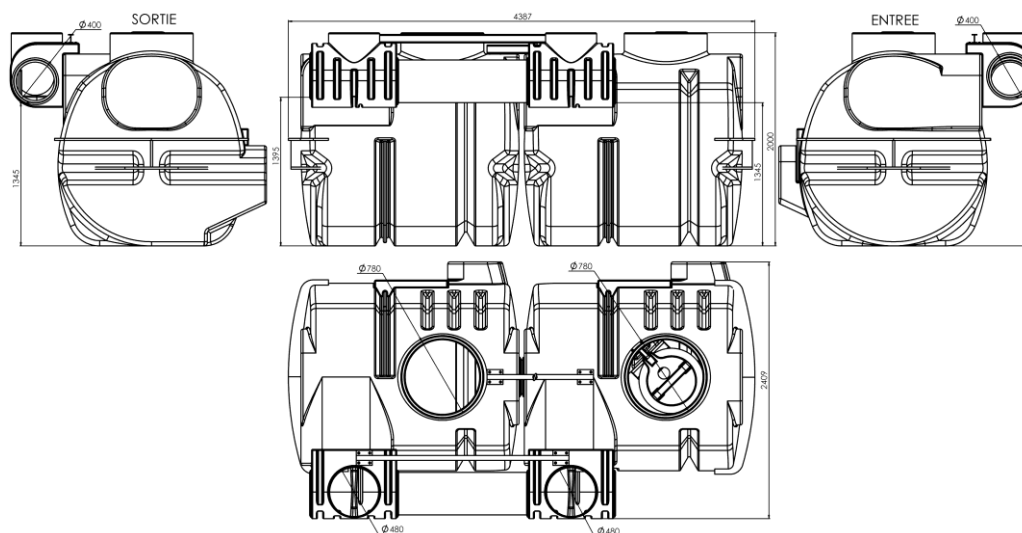

Article	Taille Nominale	Diamètre de sortie (mm)	Volume du débourbeur (l)	Volume d'hydrocarbures (l)	Volume total (l)	Longueur (mm)	Largeur (mm)	Hauteur (mm)	Poids vide (kg)
300838	50	DN 400	5600	1500	8290	4387	2409	2000	613