

Informations produit



Avantages

- Séparateur d' hydrocarbures avec BYPASS
- Conception en polyéthylène rotomoulé :
 - Grande durabilité
 - Haute résistance mécanique
- Compact et facilement transportable :
 - Léger
 - Anneaux de levage intégrés
- Maintenance simple et rapide :
 - Flotteur léger
 - Système de filtration avec poignée de levage
- Déflecteur anti-remous :
 - Optimise la répartition du flux
 - Limite la recirculation des boues de sédimentation

Description produit

- Débit traité = 30L/s
- Débit de pointe = 150 L/s
- Volume du débourbeur : 3500L
- Volume de rétention d'hydrocarbures : 800L
- Entrée/Sortie DN400
- Conforme à la norme CE 858-1

Données techniques

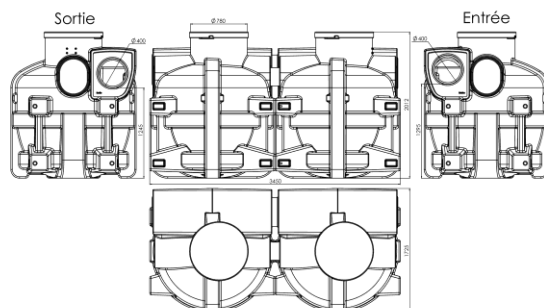

Article	Taille Nominale	Diamètre sortie (mm)	Volume du débourbeur (l)	Volume d'hydrocarbures (l)	Volume total (l)	Longueur (mm)	Largeur (mm)	Hauteur (mm)	Poids vide (kg)
300836	30	DN 400	3500	800	4540	3450	1725	2012	520