

SEP HYDRO - OLEOCIDO-P - TN30/3000 - DN315

Informations produit



Avantages

- Séparateur d'hydrocarbures à rétention totale
- Conception en polyéthylène rotomoulé :
 - Grande durabilité
 - Haute résistance mécanique
- Compact et facilement transportable :
 - Léger
 - Anneaux de levage intégrés
- Maintenance simple et rapide :
 - Flotteur léger
 - Système de filtration avec poignée de levage
- Déflecteur anti-remous :
 - Optimise la répartition du flux
 - Limite la recirculation des boues de sédimentation

Description produit

- Débit traité = 30L/s
- Volume du déboureur : 3500L
- Volume de rétention d'hydrocarbures : 800L
- Entrée/Sortie DN315
- Conforme à la norme CE 858-1

Données techniques

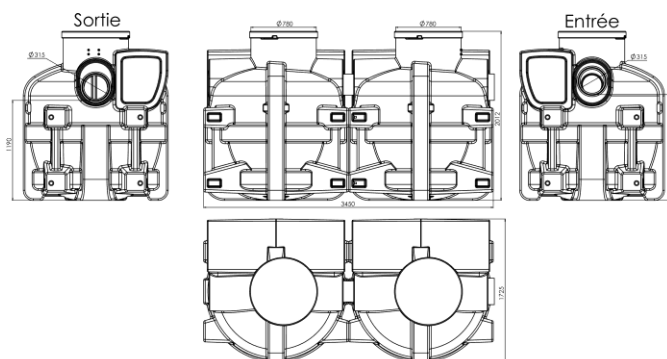

Article	Taille Nominale	Diamètre sortie (mm)	Volume du déboureur (l)	Volume d'hydrocarbures (l)	Volume total (l)	Longueur (mm)	Largeur (mm)	Hauteur (mm)	Poids vide (kg)
300848	30	DN 315	3500	800	4540	3450	1725	2012	475