

Protection de cloisons
pour bâtiments industriels

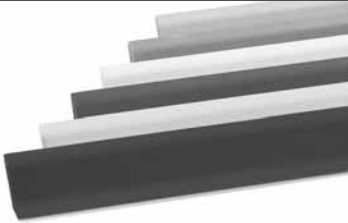

Guide de pose des plinthes

1 – Informations générales

1.1 Produits et matériels nécessaires pour la pose

Matériels

- Eponge
- Seau
- Transpalette
- Scie à carrelage, disque diamant diamètre 230 mm minimum, arrosage eau
- Perceuse basse vitesse (500 tr/mn), avec inverseur
- Malaxeur à peinture, pour perceuse, diamètre 100-125 mm
- Truelle peintre à bout carré
- Truelle "langue de chat"
- Maillet caoutchouc (blanc si possible)
- Règle aluminium de 2,5 m à 3 m
- Pistolets pour cartouches de mastic de capacité 310 ml
- Coins bois dur ou coins de carreleur
- Marqueur type feutre
- Raclette
- Sécheur électrique
- Gants de cuir ou gants caoutchouc
- Lunettes de sécurité
- Vêtements de travail en coton
- Chaussures de sécurité.

Produits

- Eau claire pour lisser les joints de mortier et nettoyer les outils
- Mastic-colle élastomère ou polyuréthane
- Mastic silicone fongicide blanc
- Mastic silicone translucide
- Savon liquide pour lisser les joints en silicone.

1.2 Préparation du mortier-colle

- Afin de respecter les conditions nécessaires à l'usage du mortier colle, nous vous recommandons de stocker les seaux à l'abri de l'humidité et dans un local tempéré (15 à 20° C).
- Chaque seau est constitué :
 - une partie A : le mortier (4,65 kg).
 - une partie B : le durcisseur (0,35 kg dans un bidon).

La quantité de durcisseur correspond au dosage nécessaire des 5 kg de mortier colle.

- Verser la totalité de la partie B dans le seau de la partie A.
- Mélanger soigneusement A et B de préférence avec un mélangeur mécanique à vitesse lente pendant 5 minutes minimum jusqu'à obtention d'un mélange homogène dans la couleur désirée de la plinthe.

La durée pratique d'utilisation du mélange est de l'ordre de 3 heures à 20° C.

- On utilisera de l'eau claire pour nettoyer les outils, les plinthes et les sols (avant séchage complet du mortier-colle).

1.3 Conditions d'installation

- La température optimale d'application se situe entre 10° C et 30° C.
- Les surfaces des matériaux à sceller doivent être parfaitement propres, sèches et dépoussiérées. Les bétons en particulier doivent être brossés et exempts de poussières. Sur un support céramique, il conviendra de réaliser une préparation mécanique afin de faciliter l'accrochage du mortier.

Le temps de durcissement minimum est de l'ordre de 24h à 20° C.

Le temps de durcissement total pour obtenir une résistance mécanique maximale est de 7 jours à 20° C.

Ces valeurs diminuent en fonction de l'élévation de la température et inversement.

1.4 Conditions de stockage

- Sur un sol plan
- A l'abri de l'humidité
- A température ambiante (15-20 ° C).
- Ne pas empiler les palettes.

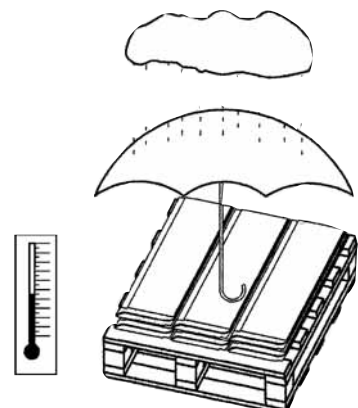

1.5 Mise en place selon les types de sol

Pose sur sol fini

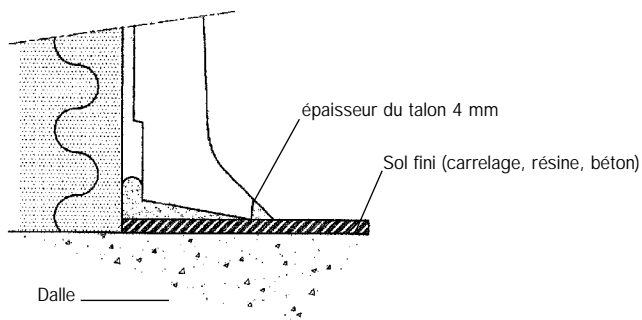

Pose encastrée avec carrelage

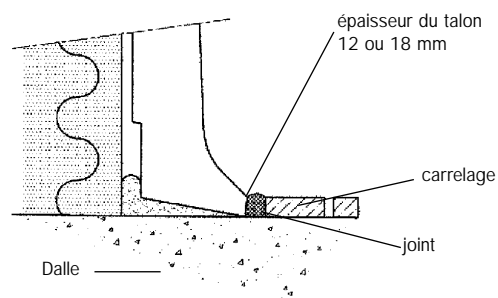

Le joint entre talon et carrelage sera "souple" pour les surfaces importantes, sinon il sera réalisé en même temps que les joints du carrelage.

Pose encastrée avec chape

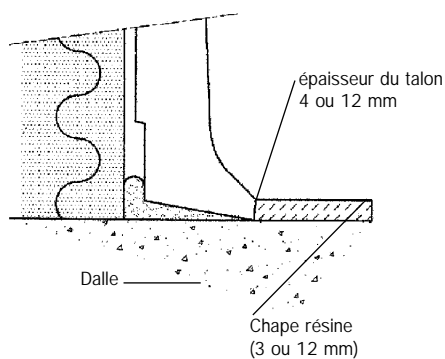

Pour la pose des plinthes dans les chambres froides négatives, nous consulter.

1.6 Scellement des plinthes MONO et DUO

Un système tenons-mortaises maintient une largeur de joint de 3 mm entre tous les éléments.

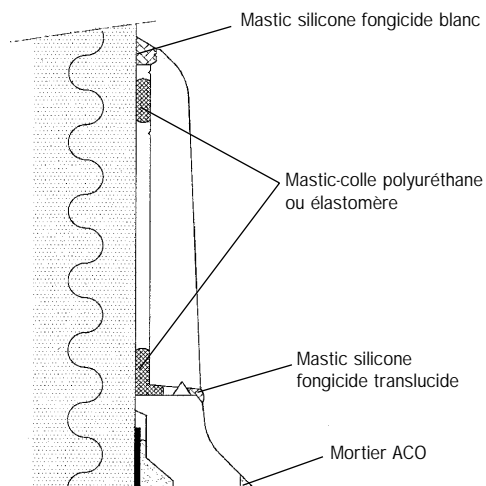
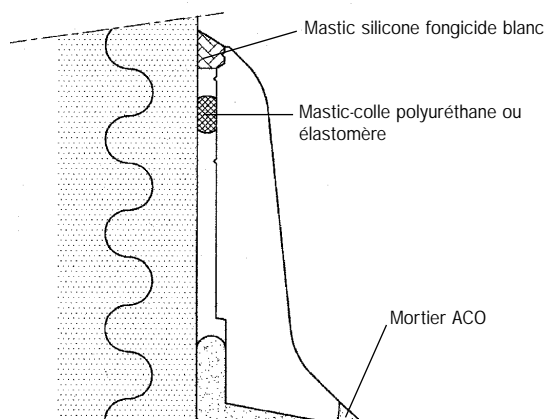

2 – La pose des plinthes MONO

Avant scellement, disposer les différents éléments à leur place et effectuer les coupes. A cet endroit, il est encore possible de remédier à d'éventuelles différences de nuances.

2.1 Pose à sec des plinthes

Dans l'ordre, disposer les éléments :

- dans les angles ❶
- près des ouvertures ❷
- dans les intervalles ❸ en disposant dans un premier temps les plinthes entières.

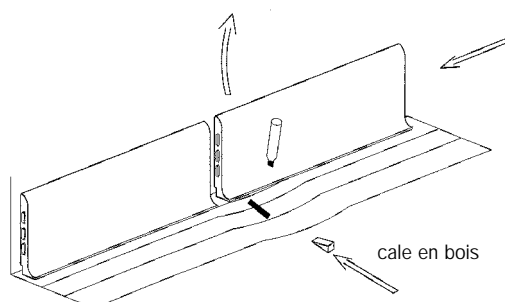
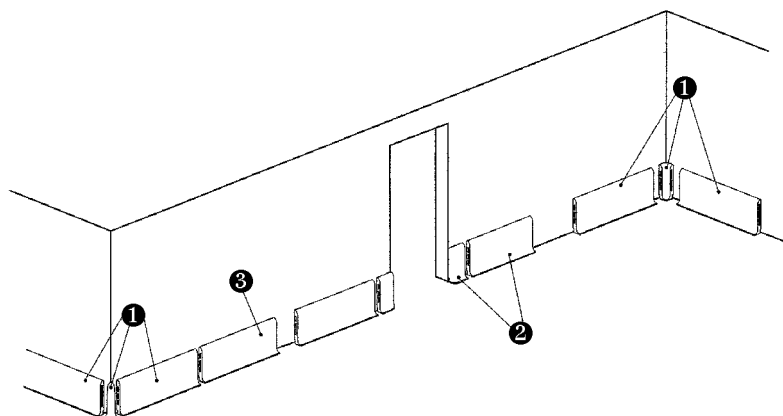

Sol avec défauts de planéité

En cas de désaffleurement d'une plinthe par rapport à la précédente, caler la plus basse au moyen d'un coin de bois ou de plastique.

Repérer la position du coin sur le sol pour retrouver le calage lors du scellement.

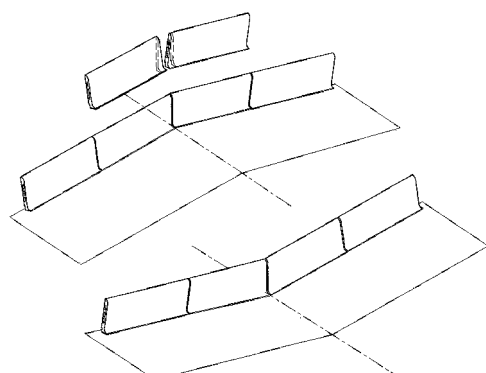

Sol avec rupture de pentes

Poser les plinthes à partir du point de changement de pente, puis suivre les pentes.

Si nécessaire, recouper en biais l'extrémité des deux plinthes au point de départ pour améliorer l'aspect du joint.

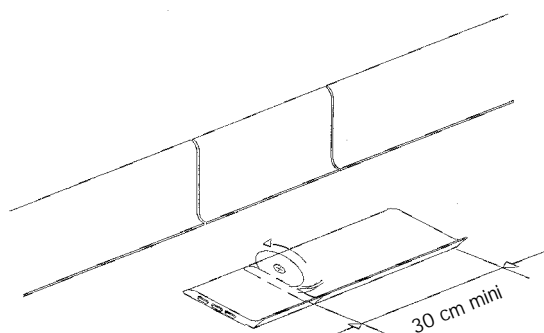

La mise à longueur

Pour s'adapter à la longueur désirée, effectuer une coupe à sec au disque diamant.

Respecter la largeur de joint de 3 mm entre plinthes.

Afin de conserver l'aspect esthétique de l'ensemble, il conviendra d'éviter les coupes inférieures à 30 cm.

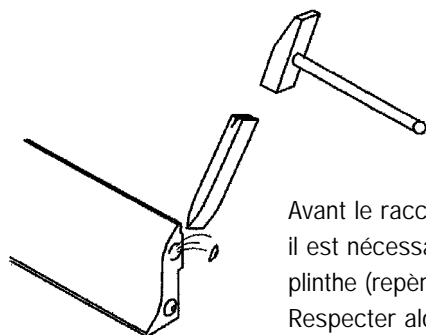

Avant le raccordement de certains accessoires, il est nécessaire de faire sauter les tenons de la plinthe (repères ❶, ❷ et ❸). Respecter alors une largeur de joint de 3 mm.

Accessoires MONO 100

Accessoires MONO 180 et 320

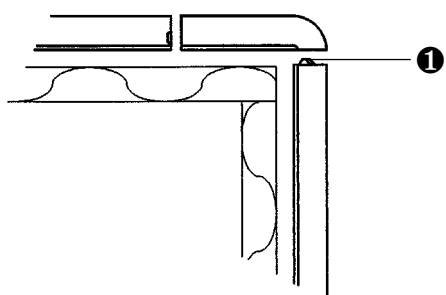

Angle sortant

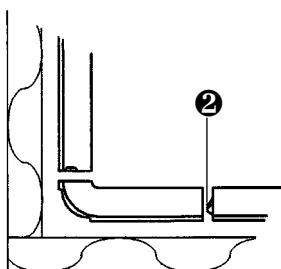
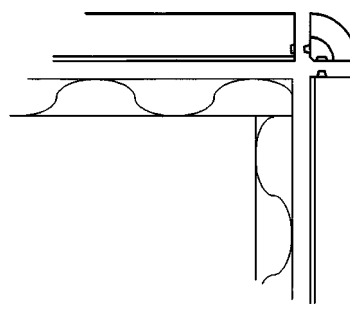

Angle rentrant

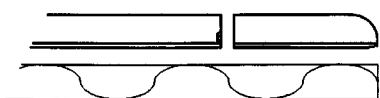
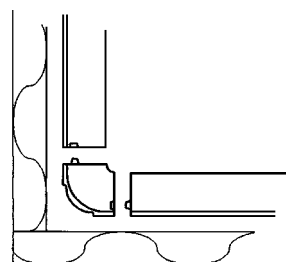

Tête droite

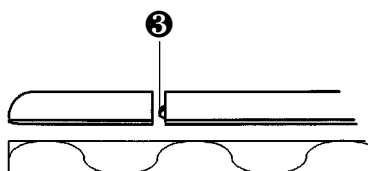

Tête gauche



Lors de la pose à sec, il conviendra de protéger les canalisations le long des parois. Cette protection peut être fournie sur demande.

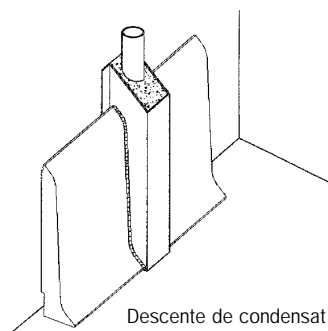

Descente de condensat

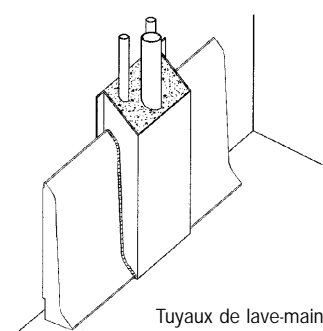

Tuyaux de lave-mains

2.2 Scellement et collage des plinthes MONO

Le mortier doit être utilisé sur un support sec, non poussiéreux, dégraissé et à température supérieure à 10° C. La pose doit être effectuée dans un local suffisamment ventilé. Positionner la plinthe le plus près possible de la cloison afin de réduire la surface de sol à nettoyer.

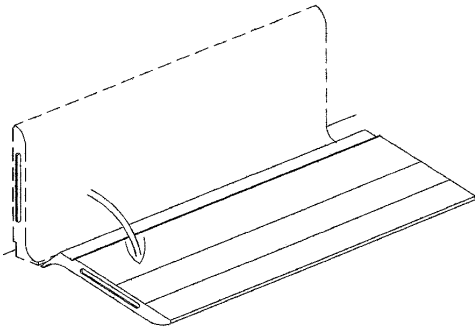

Basculer toutes les plinthes vers l'avant, chacune restant à sa place.

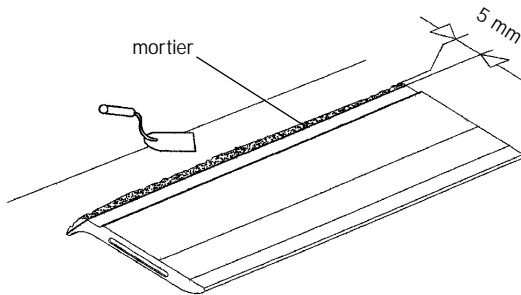

A l'aide d'un couteau ou d'une truelle, garnir avec le mortier la semelle de la première plinthe, de façon à obtenir une épaisseur de 5 mm environ.

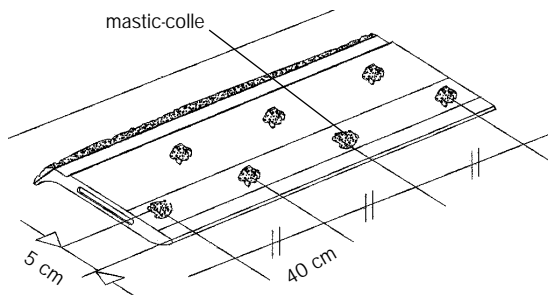

Répartir au dos de la plinthe des plots de mastic-colle, espacés de 40 cm et à 5 cm du bord supérieur, entre les deux traits de positionnement.

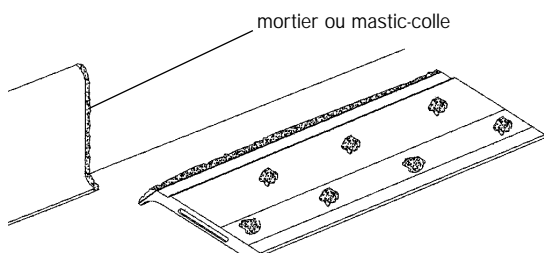

Garnir de mortier le chant de la plinthe précédente. Pour absorber les dilatations, 1 joint sur 3 ou 4 sera réalisé avec le mastic silicone translucide.

En chambre froide négative, tous les joints doivent être réalisés au mastic silicone translucide.



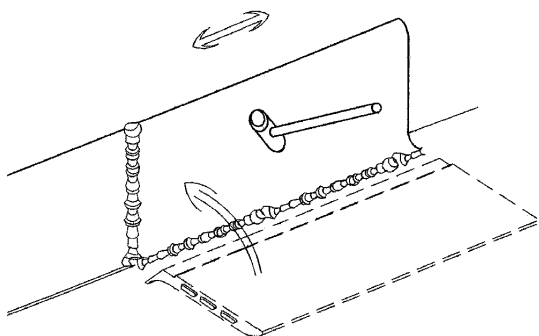

Relever la plinthe, l'appliquer fortement au sol et au panneau avec un mouvement de va et vient, et finir en la poussant sur la plinthe précédente.

Le mortier doit refluer sous le talon ainsi qu'au joint.

Le serrage peut aussi se faire au maillet caoutchouc (blanc de préférence, pour éviter les marques)

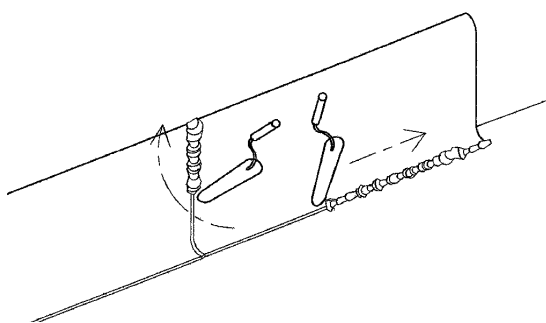

Repousser et retirer à l'aide d'une spatule l'excédent de mortier quand il est encore dans sa phase pâteuse.

Dans le cas d'une pose sur sol fini, le mortier sera repoussé contre le chant du talon pour réaliser un léger chanfrein.

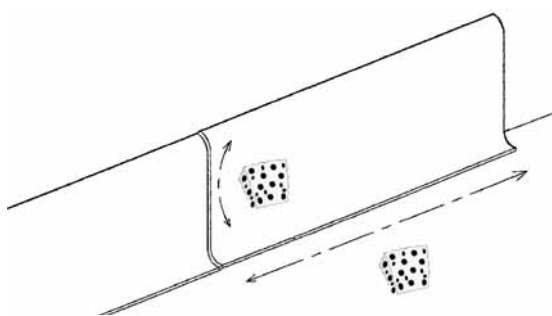

Lisser le joint avec une éponge humidifiée à l'eau claire pour obtenir une bonne finition.

Renouveler cette opération pour éliminer l'excédent de mortier résiduel sur la plinthe et le sol (avant séchage complet du mortier).

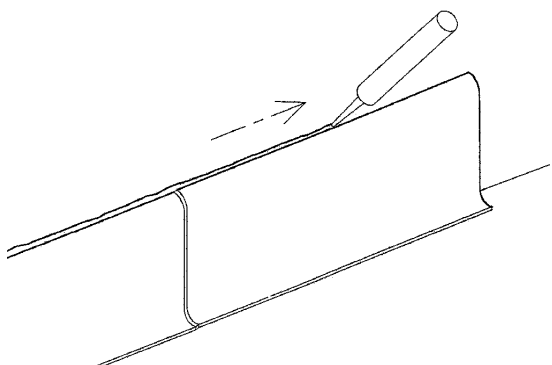

Appliquer le joint silicone fongicide blanc dans la gorge prévue à cet effet en partie supérieure.

Retirer l'excédent de mastic silicone puis lisser le joint avec du savon liquide.

3 – La pose des plinthes DUO

La pose des plinthes DUO se fait en 2 temps. Tout d'abord, installer les talons puis 24 heures après poser les plaques.

Avant scellement, disposer les différents éléments à leur place et effectuer les coupes. A cet endroit, il est encore possible de remédier à d'éventuelles différences de nuances.

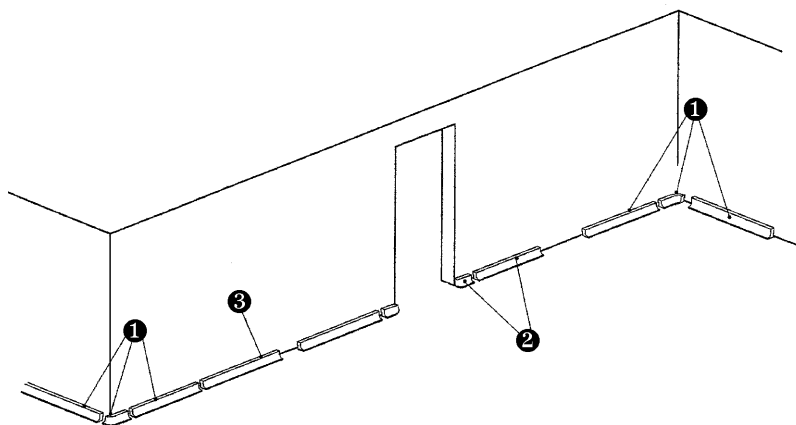

3.1 Pose à sec des talons

Dans l'ordre, disposer les éléments :

- dans les angles ❶
- près des ouvertures ❷
- dans les intervalles ❸ en disposant dans un premier temps les plinthes entières.

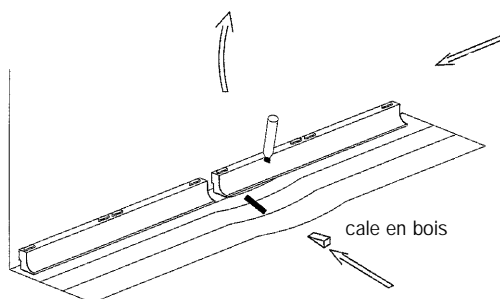

Sol avec défauts de planéité

En cas de désaffleurement d'un talon par rapport au précédent, caler le plus bas au moyen d'un coin de bois ou de plastique.

Repérer la position du coin sur le sol pour retrouver le calage lors du scellement.

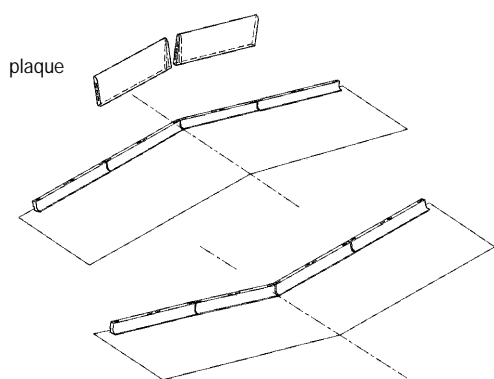

Sol avec rupture de pentes

Poser les talons à partir du point de changement de pente, puis suivre les pentes.

Si nécessaire, recouper en biais l'extrémité des deux talons au point de départ pour améliorer l'aspect du joint.

La mise à longueur

Pour s'adapter à la longueur désirée, effectuer une coupe à sec au disque diamant.

Respecter la largeur de joint de 3 mm entre plinthes.

Afin de conserver l'aspect esthétique de l'ensemble, il conviendra d'éviter les coupes inférieures à 30 cm.

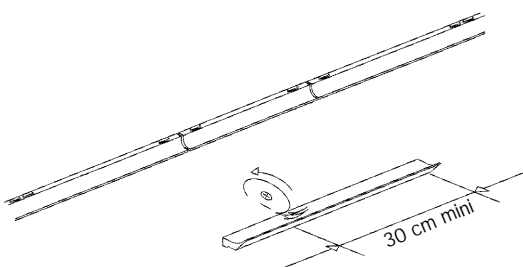

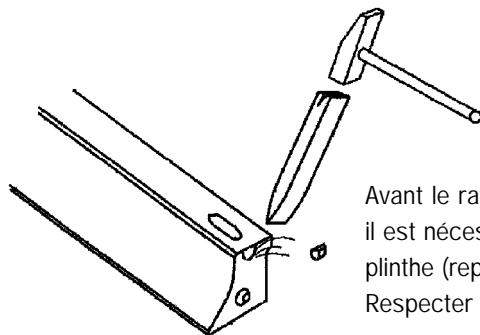

Avant le raccordement de certains accessoires, il est nécessaire de faire sauter les tenons de la plinthe (repères ❶, ❷ et ❸). Respecter alors une largeur de joint de 3 mm.

Talons DUO 400-500

Plaques DUO 400-500

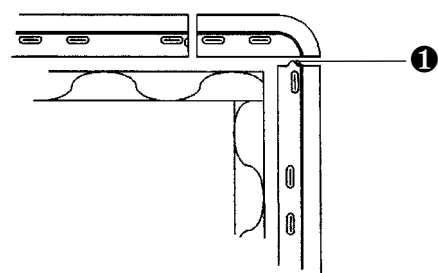

Angle sortant

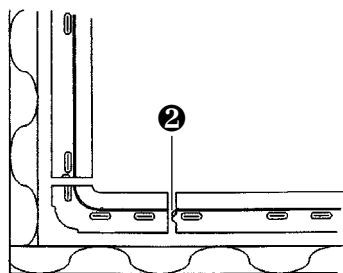
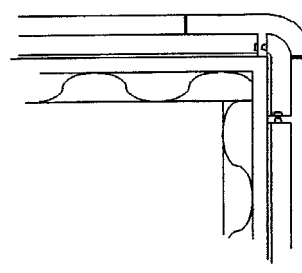

Angle rentrant

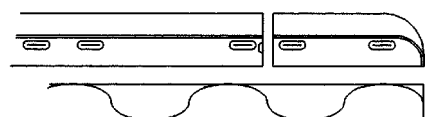
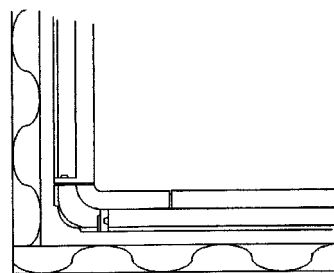

Tête droite

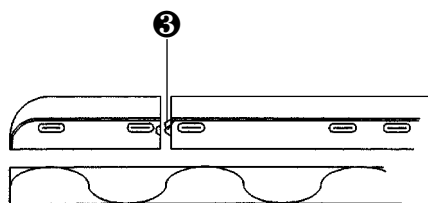
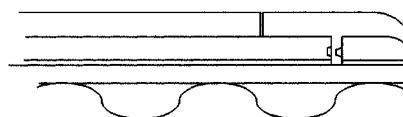

Tête gauche



Lors de la pose à sec, il conviendra de protéger les canalisations le long des parois. Cette protection peut être fournie sur demande.

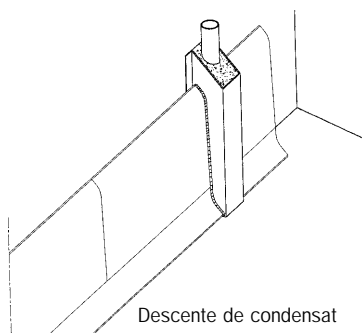

Descente de condensat

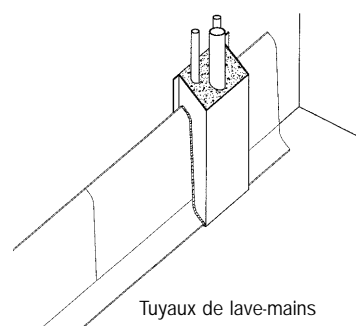

Tuyaux de lave-mains

3.2 Scellement des talons DUO

Le mortier doit être utilisé sur un support sec, non poussiéreux, dégraissé et à température supérieure à 10° C. Positionner le talon le plus près possible de la cloison afin de réduire la surface de sol à nettoyer.

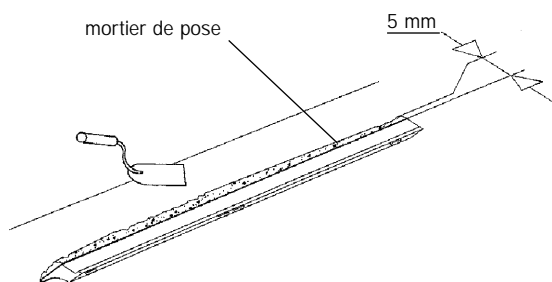

Basculer tous les talons vers l'avant, chacun restant à sa place.

A l'aide d'un couteau ou d'une truelle, garnir avec le mortier la semelle du premier talon, de façon à obtenir une épaisseur de 5 mm environ.

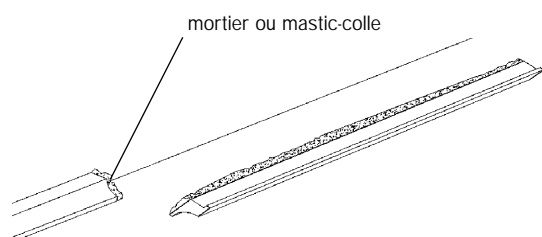

Garnir de mortier le chant du talon précédent.

Pour absorber les dilatations, 1 joint sur 3 ou 4 sera réalisé avec le mastic silicone translucide.

En chambre froide négative, tous les joints doivent être réalisés au mastic silicone translucide.

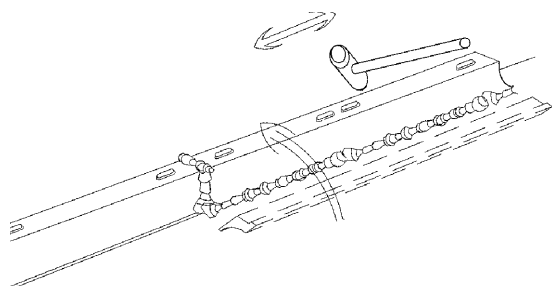

Relever le talon, l'appliquer fortement contre le sol et le panneau avec un mouvement de va et vient. Finir en le poussant sur le talon précédent.

Le mortier doit refluer sous la semelle ainsi qu'au joint.

Le serrage peut aussi se faire au maillet caoutchouc (blanc de préférence, pour éviter les marques).

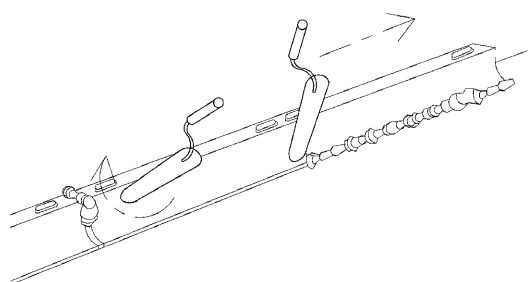

A l'aide d'une spatule repousser et retirer l'excédent de mortier quand il est encore dans sa phase pâteuse.

Dans le cas d'une pose sur sol fini, le mortier sera repoussé contre le chant du talon pour réaliser un léger chanfrein.

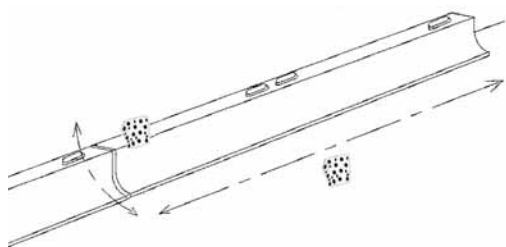

Lisser le joint avec une éponge humidifiée à l'eau claire pour obtenir une bonne finition.

Renouveler cette opération pour éliminer l'excédent de mortier résiduel sur la plinthe et le sol (avant séchage complet du mortier).

3.3 Collage des plaques DUO

Elle ne peut s'effectuer que 24 heures après la pose des talons, lorsque la polymérisation du mortier est terminée. Disposer les plaques de façon à décaler les joints par rapport à ceux des talons (meilleure résistance mécanique de l'ensemble).

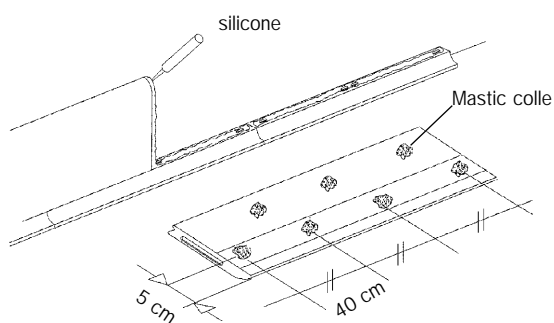

Répartir au dos de la plaque des plots de mastic-colle, espacés de 40 cm et à 5 cm du bord supérieur, entre les deux traits de positionnement.

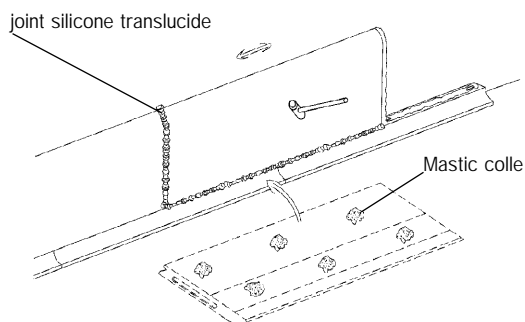

Garnir de silicone translucide le chant de la plinthe précédente et la partie haute du talon qui reçoit la plaque.

Pour corriger les défauts de planéité des cloisons, ou pour faciliter l'alignement des plaques avec les talons, il conviendra de casser les tenons du talons et d'utiliser une cale de carreleur.

Le mastic silicone translucide doit refluer aux joints.

Le serrage peut aussi se faire au maillet caoutchouc (blanc de préférence, pour éviter les marques).

Retirer l'excédent de mastic silicone translucide puis lisser le joint avec du savon liquide.

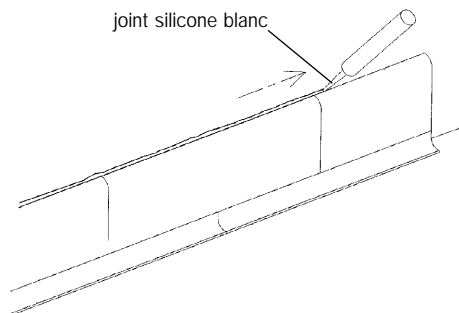

Appliquer le joint silicone fongicide blanc dans la gorge prévue à cet effet en partie supérieure.

Retirer l'excédent de mastic silicone puis lisser le joint avec du savon liquide.

Les autres gammes de produits ACO

- Caniveaux pour la voirie
- Fonte de voirie et couvertures de regards
- Pré-traitement des eaux
- Aménagement des stades et aires de loisirs
- Aménagement extérieur : terrasses, jardins, piscines...

ACO Produits Polymères

Boite Postale 85
27940 Notre Dame de l'Isle

Tél : 02.32.51.30.55 Email : contact@aco.fr
Fax : 02.32.51.50.82 www.aco.fr