

9

ACO Kerbdrain

Bordure de trottoir et caniveau intégré

[RETOUR AU SOMMAIRE](#)



## ACO Kerbdrain – Caniveaux bordures de trottoir en béton polymère

		Généralités	268
<b>ACO Kerbdrain</b>	ACO Kerbdrain 305	Caniveaux bordures de trottoir	276
		Avaloirs et Accessoires	280
	ACO Kerbdrain 480	Caniveaux bordures de trottoir	282
		Avaloirs et Accessoires	286



Déclaration de conformité selon  
la directive DPC : [www.aco.fr](http://www.aco.fr)



ACO Kerbdrain  
Informations en ligne

## Pourquoi choisir ACO Kerbdrain® ?

Le système ACO Kerbdrain® est marqué CE conformément au règlement sur les produits de construction.

Les déclarations de performance sont disponibles sur demande.

Nos équipes technico-commerciales sont à votre écoute au 02.32.51.30.55.

N'hésitez pas à les contacter !



### Caractéristiques

- Résistance aux chocs 50 % supérieur aux bordures normales
- Fabriqué à partir de matériaux durables
- Certifié pour toutes les applications routières
- Gamme complète de composants pour toutes les tailles
- Choix de capacité optimisant les performances hydrauliques
- Conception monobloc primée
- Installations simples et étanches
- Manutention manuelle et mécanique sécuritaire
- Taux d'installation quotidien élevé

ACO Kerbdrain® répond aux plus hauts niveaux de certification, de performance et d'assurance qualité pour les systèmes de drainage de bordure combinés. Il est entièrement certifié pour la classe de charge D400 NF EN 1433 : 2002 et marqué CE.



\* Informations sur le Viente, matériau du Kerbdrain à l'onglet 20 du catalogue

## Profils de bordure

Les bordures caniveaux ACO Kerbdrain® sont disponibles en version semi-battue (HB) ou avec des profils évasés (SP) pour BS EN 1340 : 2003.



## Les composants du système Kerbdrain

Le système bénéficie également d'une large gamme d'accessoires pour compléter toute conception de drainage routier ; notamment passage bateaux perforés, éléments courbes, éléments d'angles, bordures d'arrêt de bus...

Les principaux composants disponibles sont ci-dessous, mais d'autres pièces sont également disponibles.

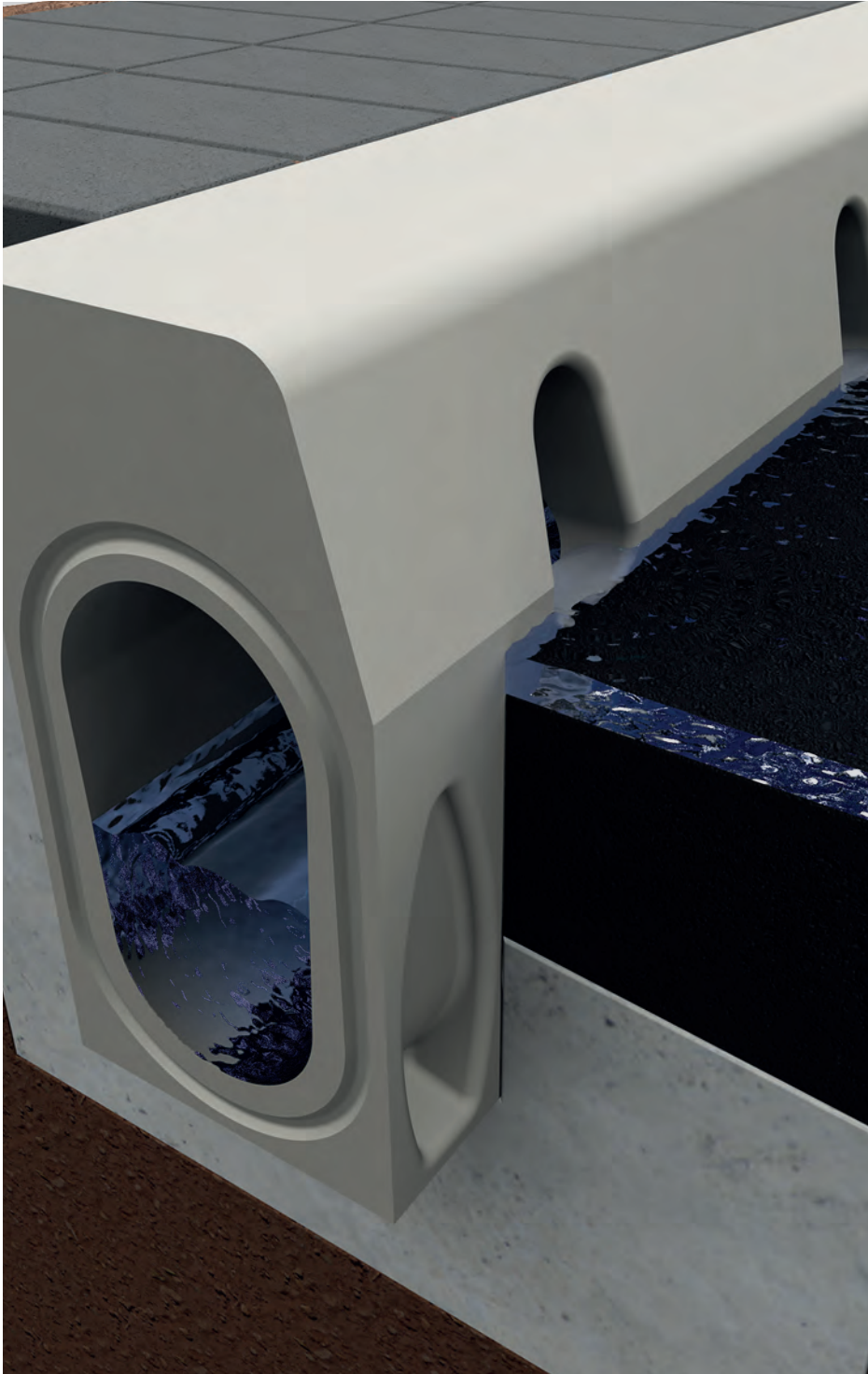

Elément de visite

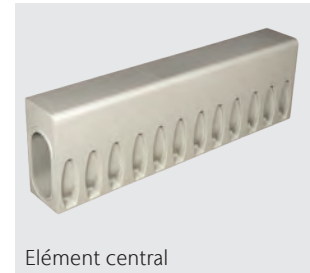

Elément central



Elément de transition



Bordure d'arrêt de bus



Embout multifonctions

# ACO Kerbdrain – Caniveaux bordures de trottoir

Kerbdrain est un système de bordure et de drainage combiné spécialement conçu et développé pour faire partie intégrante des aménagements urbains modernes et durables de gestion des eaux pluviales.

Il s'agit du 1er système de caniveau-bordure combiné à utiliser des matériaux recyclés et a été plusieurs fois primé en Europe.

Le système monobloc convient à un large éventail d'applications, y compris les routes principales et secondaires, les parkings et l'aménagement paysager commercial et urbain.

Le système bénéficie également d'une large gamme d'accessoires ; notamment passage bateaux perforés, éléments courbes, éléments d'angles, bordures d'arrêt de bus...

ACO Kerbdrain a un profil de bordure classique de type T2, disponible en 2 hauteurs afin de répondre aux exigences hydrauliques et de performance de chaque projet.

Sa conception monolithique en béton polymère, sa robustesse, sa légèreté, et la facilité avec laquelle on peut l'installer et le nettoyer en font un système de drainage efficace et économique.

Construction monolithique

# 2 en 1

## Caniveau et bordure de trottoir

Classes de résistance
 Conformément à la norme NF EN 1433
Hauteurs
305 mm et 480 mm
Matériau
Béton polymère monolithique
Champs d'application
<ul style="list-style-type: none"><li>■ Drainage des trottoirs</li><li>■ Parking de stationnement pour véhicules légers</li><li>■ Arrêt de bus</li></ul>

■ Grande stabilité et longévité extrême grâce au béton polymère

Élément de 0,5 m

■ La gorge au niveau de la jonction du caniveau permet d'intégrer un joint pour une étanchéité optimale

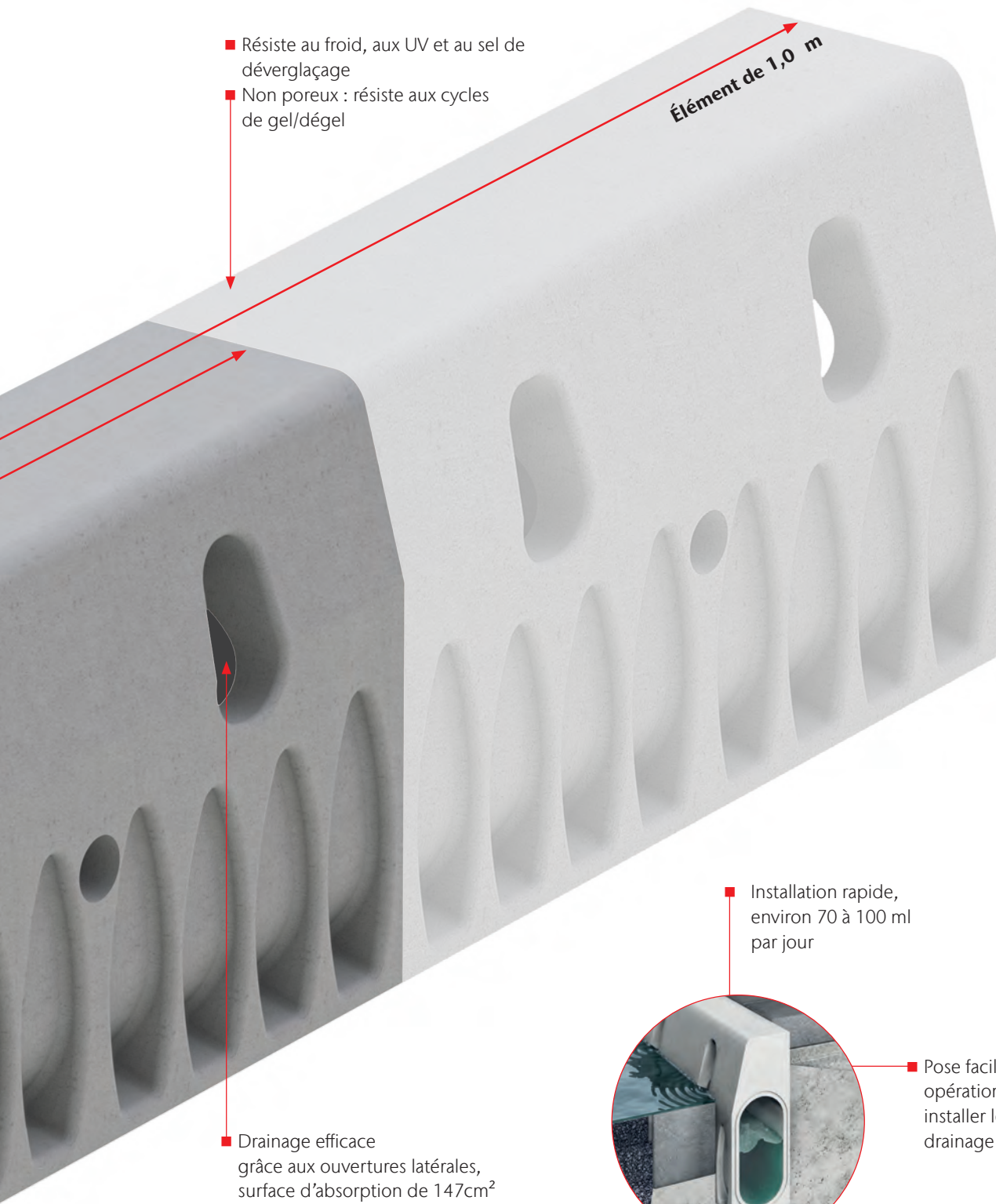

- Résiste au froid, aux UV et au sel de déverglaçage
- Non poreux : résiste aux cycles de gel/dégel

Élément de 1,0 m

■ Drainage efficace grâce aux ouvertures latérales, surface d'absorption de 147cm<sup>2</sup> minimum

■ Poids faible – jusqu'à 60% plus léger qu'une bordure de trottoir classique en béton

■ Installation rapide, environ 70 à 100 ml par jour

■ Pose facile – une seule opération suffit pour installer le système de drainage 2 en 1

■ Facile à poser – aucun équipement n'est nécessaire pour l'alignement ou l'installation



## Système ACO Kerbdrain 305

- 1 Avaloir en 2 parties avec sortie DN160 ou 200
- 2 Élément Kerbdrain 0,5m ou 1m
- 3 Élément de transition gauche/droite une pièce 10% ou deux pièces 5% de pente (adapté aux personnes en situation de handicap selon décret PMR 2006)
- 4 Bordure centrale avec/sans ouverture
- 5 Éléments d'inspection : 0,5m

## Système ACO Kerbdrain 480

- 1 Avaloir en 2 parties avec sortie DN160 ou 200
- 2 Kerbdrain - élément 0,5m
- 3 Élément de transition gauche/droite une pièce 10% de pente
- 4 Bordure centrale avec/sans ouverture
- 5 Éléments d'inspection : 0,5m



# Sécurité

## Avantages pour l'exploitant

- 2 en 1 – Bordure de trottoir et drainage rassemblés en un seul système
- Réduction des projections d'eau
- Résistance durable au froid et au sel de déverglaçage
- Facile à nettoyer grâce aux éléments de visite et au matériau très lisse

# Systeme 2 en 1

## Avantages pour l'architecte

- Système modulaire 2 en 1 (trottoirs surbaissés, angles de rues, parkings, ralentisseurs de vitesse)
- Absorbe efficacement les eaux de pluie grâce au grand nombre d'entrées d'eau, et assure, de ce fait, le confort des piétons et la propreté des devantures de magasin
- Apparence uniforme et esthétique grâce à des produits gris béton teintés dans la masse
- Résistance longue durée grâce au béton polymère

# Gain de temps

## Avantages pour le poseur

- Pose d'une bordure de trottoir et d'un caniveau en même temps
- Transfert rapide et ajustement immédiat
- Facile à poser – installation simplifiée – pas de matériel lourd nécessaire
- Éléments robustes grâce à la construction monolithique



## Arrêts de bus

L'arrêt de bus n'est pas seulement un élément de la ville, il s'agit aussi de la carte de visite des transports publics. La qualité de l'équipement et leur état sont autant de critères capables de convaincre ou de dissuader les passagers de les emprunter. Que ce soit le service ou l'accessibilité pour les personnes en situation de handicap, il est important qu'ils répondent aux attentes des clients.

Un élément capital lors de la construction et la modernisation des arrêts de bus est de disposer d'un trottoir surélevé d'une

hauteur de 18cm minimum qui permettra d'accéder facilement à l'entrée de l'autobus.

De plus, une surface antidérapante est nécessaire afin d'assurer la sécurité des passagers.

Contrairement au drainage ponctuel, le système ACO Kerbdrain pour arrêt de bus évite la formation de flaques en cas de pluie. Cela permet de protéger efficacement les passagers contre les éclaboussures lors de l'arrivée et du départ des bus.

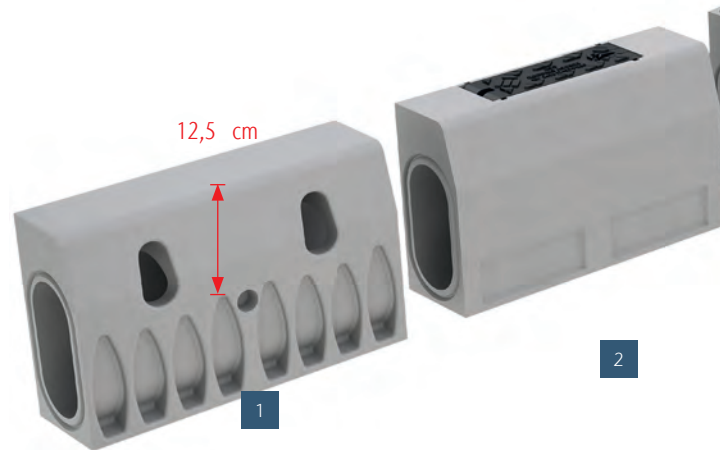

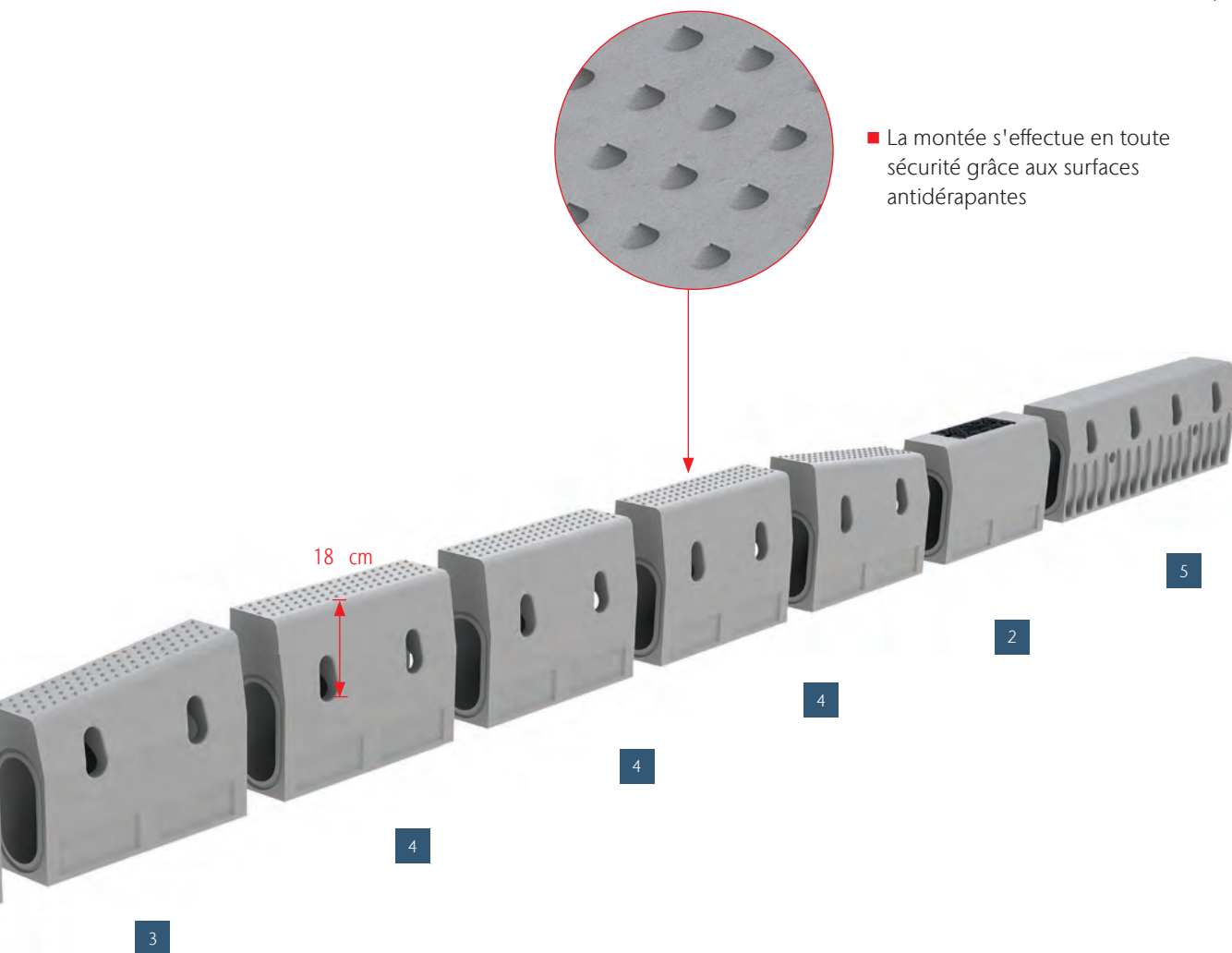

## Éléments du système pour les arrêts de bus

- 1 Élément Kerbdrain 0,5m (hauteur du trottoir 12cm)
- 2 Éléments de visite : 0,5m
- 3 Élément gauche de l'arrêt de bus 0,5m
- 4 Élément central de l'arrêt de bus (hauteur du trottoir 18cm) : 0,5m
- 5 Élément droit de l'arrêt de bus : 1m



Accès facile à l'autobus grâce au trottoir surélevé de 18cm.

# ACO Kerbdrain 305 - Caniveaux monolithiques en béton polymère

## Avantages produits

- Matériau : Béton polymère
- Construction monolithique sans joint adhésif, gris teinté dans la masse
- Bordure de trottoir et drainage assemblés en un seul produit

- Système de caniveaux conforme à la norme NF EN1433
- Largeur nominale 100mm
- Classes de résistance A 15 – D 400



## Corps de caniveau sans pente, 1000 mm et 500 mm

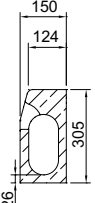
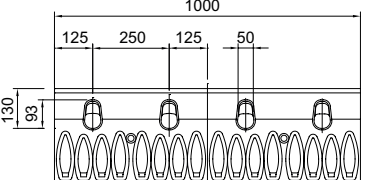

	Dimensions			Type	Poids	Nbre	N°		
	Long.	Larg.	Hauteur entrée/ sortie					[Pc	d'article
	500	150	305	KD 305	25,7	20	07961		
	1 000	150	305	KD 305	54,5	10	133004		

## Élément de visite, 500mm

- Avec prémarques verticales ou horizontales vers l'arrière DN 110
- Avec couvercle verrouillé sans vis et adapté au trafic ; clé de levage, petit modèle (art. 01367)
- Couvercle en plastique composite renforcé de fibres de verre, inoxydable et résistant aux UV



Dimensions			Type	Poids	Nbre	N°
Long.	Larg.	Hauteur entrée/ sortie			[Pc	d'article
[mm]	[mm]	[mm]		[kg]	Pal]	
500	150	305	KD 305 A	29,7	14	07962

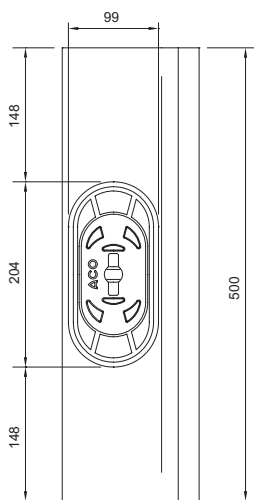
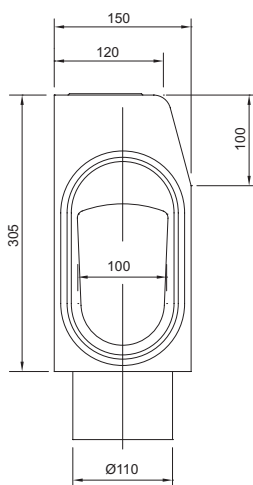

### Trottoirs surbaissés pour bateaux

- Trottoirs surbaissés avec 10% d'inclinaison (1 pièce)
- Trottoirs surbaissés avec 5% d'inclinaison (2 pièces)
- Trottoir central avec et sans ouverture



	Dimensions		Hauteur entrée/sortie [mm]	Poids [kg]	Nbre [Pc Pal]	N° d'article
	Long.	Larg.				
	[mm]	[mm]				

#### Élément surbaissé gauche (1 pièce)

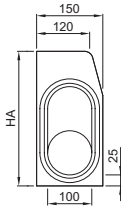

915      150      305/205      49,5      7      07966

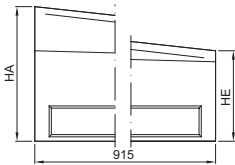

#### Élément surbaissé gauche (2 pièces)

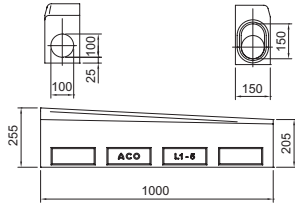

1 000      150      255/205      51,4      5      133033

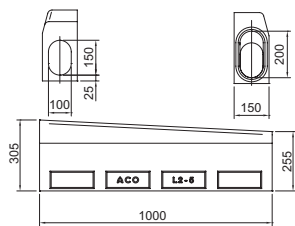

1 000      150      305/255      55,3      5      133034

	Dimensions			Poids	Nbre	N°
	Long.	Larg.	Hauteur			
	[mm]	[mm]	entrée/sortie	[kg]	[Pc	d'article

**Elément central (sans passage)**

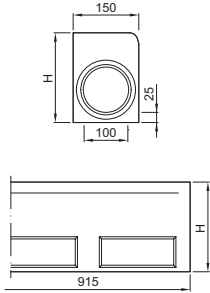

915 150 205 45,0 21 07965

**Elément central (passage)**

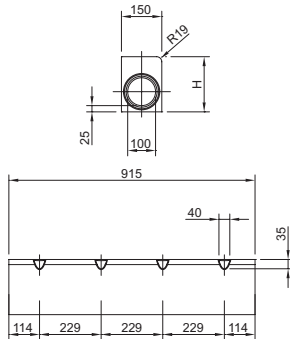

915 150 205 42,0 14 49274

**Elément surbaissé droit (1 pièce)**

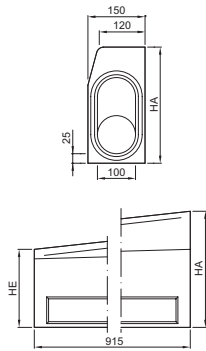

915 150 305/205 48,5 7 07967

**Elément surbaissé droit (2 pièces)**

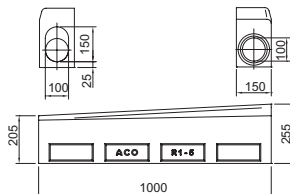

1 000 150 255/205 51,4 5 133038

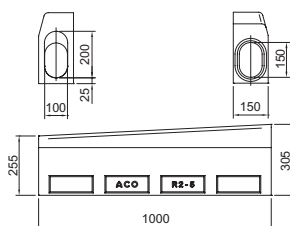

1 000 150 305/255 55,3 5 133039

### Avaloirs, 500 mm

- Système conforme à la norme NF EN1433
- Largeur nominale 100
- Classe de résistance D400
- Avec certificat MPA pour l'étanchéité du joint EPDM en nitrile
- Pour le système KD 305
- Avaloirs en béton polymère
- Avec couverture technique en fonte
- Avec système de fixation Drainlock®



	Dimensions			Sortie	Poids	Nbre [Pc Pal]	N° d'article
	Long. [mm]	Larg. [mm]	Hauteur [mm]	DN [mm]			

#### Tête d'avaloir

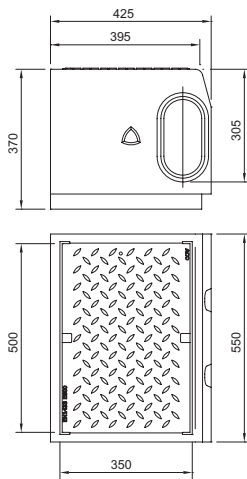

550	425	370	–	93,0	2	152029
-----	-----	-----	---	------	---	--------

#### Fond petit modèle, version courte avec sortie

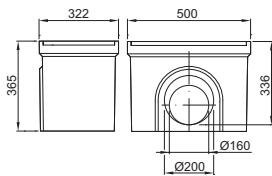

500	322	365	160	28,5	8	01614
			200	27,0	8	06190

Dimensions			Sortie	Poids	Nbre	N°
Long.	Larg.	Hauteur	DN		[Pc	d'article
[mm]	[mm]	[mm]	[mm]	[kg]	Pal]	

**Fond grand modèle, version longue avec sortie**

	500	322	715	160	49,9	4	03217
				200	49,9	4	08565

**Accessoires**

Description	Adapté à	Poids	Nbre	N°
		[kg]	[Pc	d'article
			Pal]	
<p><b>Obtuteur amont/aval</b></p> <ul style="list-style-type: none"> <li>■ Pour l'entrée et la sortie de caniveau</li> <li>■ En béton polymère</li> <li>■ Longueur 25 mm</li> </ul>	<ul style="list-style-type: none"> <li>■ KD 305</li> </ul>	2,6	4	07973
<p><b>Obtuteur simple avec raccord</b></p> <ul style="list-style-type: none"> <li>■ En béton polymère</li> <li>■ DN 110</li> <li>■ Longueur 50 mm</li> </ul>	<ul style="list-style-type: none"> <li>■ KD 305</li> </ul>	3,9	1	07964
	<ul style="list-style-type: none"> <li>□ gauche</li> </ul>		1	07963
	<ul style="list-style-type: none"> <li>□ droite</li> </ul>		1	07963



# ACO Kerbdrain 480 - Caniveaux monolithiques en béton polymère

## Avantages produits

- Matériau : Béton polymère
- Construction monolithique sans joint adhésif, gris teinté dans la masse
- Bordure de trottoir et drainage assemblés en un seul produit

- Système de caniveaux conforme à la norme NF EN1433
- Largeur nominale 100 mm
- Classes de résistance A 15 – D 400
- Autres profils (A2) et autres dimensions sur demande (255 - 280 - 380 - 405 mm)



## Corps de caniveau sans pente, 1000 mm et 500 mm

	Dimensions			Type	Poids [kg]	Nbre [Pc Pal]	N° d'article
	Long.	Larg.	Hauteur entrée/ sortie				
	[mm]	[mm]					
	500	150	480	KD 480	35,9	20	04926

## Élément de visite, 500 mm

- Avec prémarques verticales ou horizontales DN160
- Avec couvercle verrouillé sans vis et adapté au trafic ; clé de levage, petit modèle (art. 01367)
- Couvercle en plastique composite renforcé de fibres de verre, inoxydable et résistant aux UV.



Dimensions		Type	Poids	Nbre	N°
Long.	Larg.				
[mm]	[mm]	[kg]	Pal]	[Pc	d'article
		KD 480 A	36,0	14	04927

### Trottoirs surbaissés et élément central pour bateaux

- Éléments surbaissés avec 10% d'inclinaison (1 pièce)
- Éléments centraux avec et sans ouverture



	Dimensions			Poids [kg]	Nbre [Pc Pal]	N° d'article
	Long.	Larg.	Hauteur entrée/sortie [mm]			
	[mm]	[mm]				

#### Élément surbaissé gauche (1 pièce)

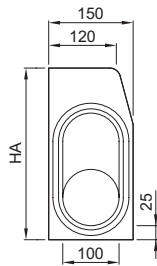

915	150	480/375	63,5	7	04931
-----	-----	---------	------	---	-------

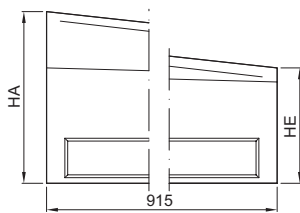

#### Élément central (avec passage)

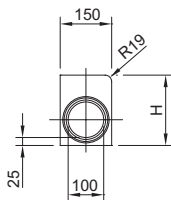

915	150	375	61,0	14	49830
-----	-----	-----	------	----	-------

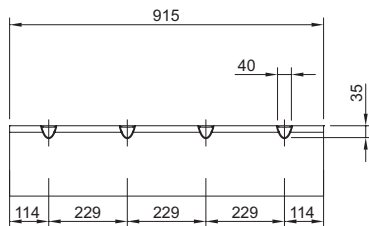

	Dimensions			Poids	Nbre	N°
	Long.	Larg.	Hauteur entrée/sortie		[Pc	d'article
	[mm]	[mm]	[mm]	[kg]	Pal]	

**Élément central (sans passage)**

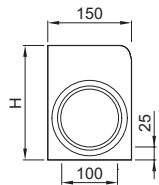

915	150	375	59,5	14	04933
-----	-----	-----	------	----	-------

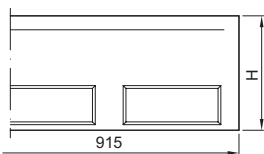

**Élément central droit (1 pièce)**

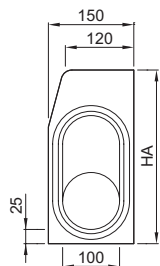

915	150	480/375	63,5	7	04932
-----	-----	---------	------	---	-------

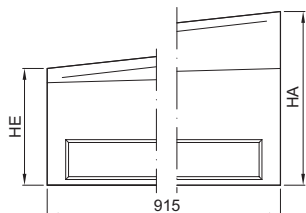

### Avaloirs, 500 mm

- Système conforme à la norme NF EN1433
- Largeur nominale 100
- Classe de résistance D400
- Avec certificat MPA pour l'étanchéité du joint EPDM en nitrile
- pour système KD 305 et KD 480
- Avaloirs en béton polymère
- Avec couvercle en fonte



	Dimensions			Sortie	Poids	Nbre	N°
	Long.	Larg.	Hauteur	DN		[Pc	d'article
	[mm]	[mm]	[mm]	[mm]	[kg]	Pal]	

#### Tête d'avaloir

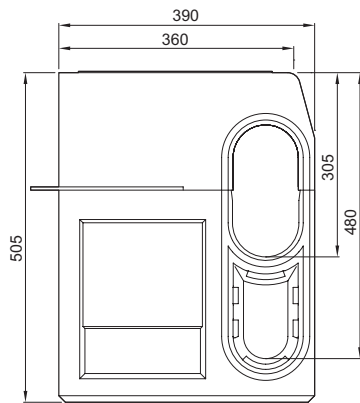

505	500	390	505	–	82,0	4	04928
-----	-----	-----	-----	---	------	---	-------

#### Fond petit modèle, version courte avec sortie

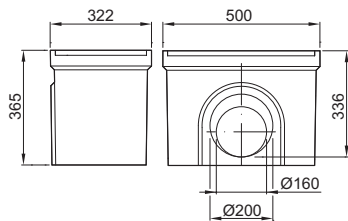

365	500	322	365	160	28,5	8	01614
				200	27,0	8	06190

#### Fond grand modèle, version longue avec sortie

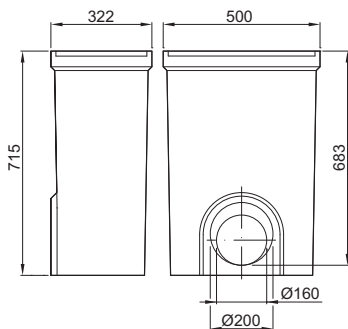



715	500	322	715	160	49,9	4	03217
				200	49,9	4	08565

## Obturbateurs

Description	Adapté à	Poids	Nbre	N° d'article
		[kg]	[Pc Pal]	
 <p><b>Obturbateur amont/aval</b></p> <ul style="list-style-type: none"> <li>■ Pour l'entrée et la sortie de caniveau</li> <li>■ En béton polymère</li> <li>■ Longueur 50 mm</li> </ul>	<ul style="list-style-type: none"> <li>■ KD 480</li> </ul>	7,4	1	04938
 <p><b>Obturbateur amont/aval</b></p> <ul style="list-style-type: none"> <li>■ En béton polymère</li> <li>■ DN 160</li> <li>■ Longueur 50 mm</li> </ul>	<ul style="list-style-type: none"> <li>■ KD 480</li> <li>□ gauche</li> </ul>	5,9	1	04939
	<ul style="list-style-type: none"> <li>□ droite</li> </ul>		1	04940

## Accessoires pour avaloirs

 <p><b>Panier petit modèle</b></p> <ul style="list-style-type: none"> <li>■ Acier galvanisé</li> <li>■ Pour fond d'avaloir petit modèle</li> </ul>	<ul style="list-style-type: none"> <li>■ Combinaison d'avaloirs Monoblock RD300</li> <li>■ Système Kerbdrain KD 305 et KD 480</li> <li>■ Drainage par point</li> <li>■ Avaloir de séparation, version longue</li> </ul>	4,7	10	01616
 <p><b>Panier grand modèle</b></p> <ul style="list-style-type: none"> <li>■ Acier galvanisé</li> <li>■ Pour fond d'avaloir grand modèle</li> </ul>	<ul style="list-style-type: none"> <li>■ Combinaison d'avaloirs Monoblock RD300</li> <li>■ Système Kerbdrain KD 305 et KD 480</li> <li>■ Drainage par point</li> </ul>	6,2	40	01617

## Accessoires pour grille

 <p><b>Clé de levage</b></p> <ul style="list-style-type: none"> <li>■ Permet le retrait de la grille</li> <li>■ Acier galva.</li> </ul>	<ul style="list-style-type: none"> <li>■ Grille de recouvrement</li> </ul>	0,3	10	01290
 <p><b>Clé de levage, petit modèle</b></p> <ul style="list-style-type: none"> <li>■ Permet le retrait de la grille</li> <li>■ Acier, noir</li> </ul>	<ul style="list-style-type: none"> <li>■ Grille maille Q<sup>+</sup></li> <li>■ Grille en composite</li> <li>■ Grille à profil longitudinal</li> <li>■ Grille passerelle longitudinale</li> </ul>	0,25	10	01367